

VOLTA MH-50T

**Рупорный громкоговоритель для систем
музыкальной трансляции
и аварийного оповещения**



РУКОВОДСТВО ПОЛЬЗОВАТЕЛЯ

Правила эксплуатации и меры предосторожности

1. Перед использованием громкоговорителя убедитесь, что выходное напряжение усилителя не превышает 100В.
2. Не используйте громкоговоритель в влажных помещениях или пыльных местах, если это не предусмотрено условиями эксплуатации и не подвергайте воздействию сильного электромагнитного излучения. (рабочий диапазон температур от -40°C+70°C)
3. Не допускайте падения и сильной вибрации громкоговорителя.
4. В процессе транспортировки громкоговоритель должен находиться в оригинальной или аналогичной ей упаковке.
5. Подключение прибора должно осуществляться при полном отключении электропитания.
6. Подключение устройства не квалифицированным специалистом, может привести к некорректной работе прибора, а также к выходу из строя.
7. Не используйте кабель для подключения громкоговорителей в качестве крепежной конструкции.

Габаритные размеры

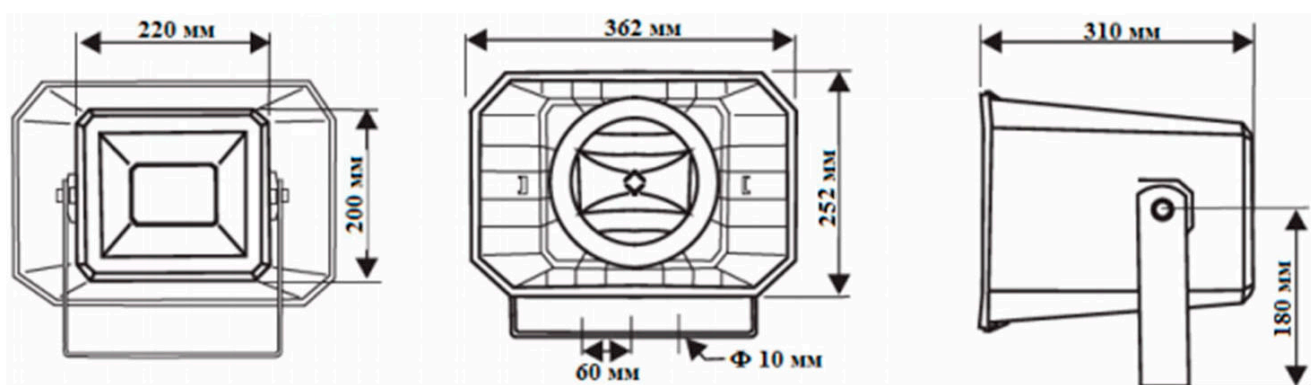

Варианты подключения громкоговорителя

С тыльной стороны громкоговорителя, под крышкой контактной коробки расположена коммутационная колодка, которая позволяет подключить громкоговоритель в разных режимах мощности. Выберите наиболее оптимальный для вас режим мощности в соответствии с цветом провода.

При подключении громкоговорителя к линии, один провод подключается к клемме COM (провод голубого цвета), а второй провод к клемме требуемой мощности.

Цвет провода	Мощность, Вт
ГОЛУБОЙ	COM (общий)
ЗЕЛЕНый	15
ЖЕЛТЫЙ	30
КРАСНЫЙ	50

ВНИМАНИЕ! Подключение нескольких громкоговорителей в одной линии происходит параллельно, при этом обязательно соблюдайте полярность.

ПОМНИТЕ!

Суммарная мощность громкоговорителей, подключенных к усилителю, не должна превышать номинальную мощность усилителя!

Технические характеристики

Отводы трансформатора	50, 30, 15 Вт
Линия	100 В
Частотный диапазон,	90 Гц -20 000 Гц
Чувствительность	99 ± 3 дБ (1В/1м)
Звуковое давление	115 дБ
Размер динамика	6.5"
Материал / Цвет корпуса	Пластик / Белый
Входные разъемы	Винтовые клеммы
Габаритный размер (ШхВхГ)	362x255x310мм
Вес	3,9 кг

Примечание: Технические характеристики могут быть изменены без предварительного уведомления.

Гарантийные обязательства

Гарантийный срок эксплуатации громкоговорителя составляет 12 месяцев с момента продажи оборудования, что должно быть подтверждено соответствующими документами (Расходная накладная).

Без документа, удостоверяющего покупку оборудования, сервисный центр гарантийный ремонт не осуществляет.

Отметки продавца в паспорте изделия не являются обязательными и не влияют на обеспечения гарантийных обязательств.

Исполнение гарантийных обязательств осуществляется в соответствии с законодательством РФ. Стандартный срок ремонта оборудования, составляет 45 рабочих дней, со дня сдачи изделия на техническую диагностику. В зависимости от характера неисправностей, срок ремонта может быть увеличен до 60 рабочих дней.

Правила осуществления гарантийного ремонта

1. Оборудование подлежит гарантийному ремонту, если дата выявления неисправностей в работе аппаратуры находится в пределах гарантийного срока.

После окончания гарантийного срока сервисный центр осуществляет ремонт на платной основе.

2. Срок хранения отремонтированного оборудования - 1 месяц со дня информирования клиента об окончании ремонта. По истечении данного срока сервисный центр не несет ответственность за сохранность оборудования.

3. Сервисный центр согласовывает гарантийный ремонт с заказчиком после вскрытия прибора, осмотра и предварительной диагностики.

4. Сервисный центр не несет ответственности за дефекты аппаратуры, вызванные использованием сторонних аксессуаров (дополнительного оборудования), не предусмотренных фирмой-изготовителем «основной аппаратуры».

5. Сервисный центр не несет ответственности за сохранность информации во внутренней памяти отправленной на ремонт аппаратуры. Рекомендуется сохранять всю ценную информацию на резервных носителях до отправки оборудования на ремонт.

6. Сервисный центр не возмещает убытки, вызванные перерывами в коммерческой, производственной или иной деятельности, возникающие в связи с невозможностью использования аппаратуры, отправленной на гарантийный ремонт, или потерей, хранящейся на ней информации во время ремонта.

7. Сервисный центр не возмещает ущерб, нанесенный другому оборудованию, работающему в сопряжении с данной аппаратурой.

8. Условия гарантии не предусматривают работы по установке, подключению и наладке аппаратуры, а также консультации по эксплуатации.

Ограничения гарантии

1. Использование аппаратуры не по назначению.
2. Небрежная эксплуатация аппаратуры, транспортировка, нарушение условий и правил эксплуатации, в том числе вследствие воздействия высоких или низких температур, электромагнитного излучения, высокой влажности, запыленности и т.д.
3. Попадание внутрь корпуса жидкости, насекомых и других посторонних предметов.
4. Механические повреждения аппаратуры.
5. В случае несанкционированного ремонта, или попытки внесения изменений в конструкцию приборов или в его программное обеспечение.
6. Появление неисправностей аппаратуры, вызванных нестабильной работой телекоммуникационных и кабельных сетей и сетей электропитания.

Правила приема оборудования в ремонт

1. Перед отправкой оборудования в ремонт необходимо сообщить об этом своему персональному менеджеру.
2. При отправке оборудования в ремонт транспортной компанией, упаковка должна иметь соответствующую маркировку.
3. Необходимо приложить заполненный Акт рекламации, который находится на нашем сайте <https://info-pa.ru/help/> или запросите у персонального менеджера.
4. Необходимо приложить копию УПД или товарной накладной, согласно которой было приобретено передаваемое в ремонт оборудование.
5. В разделе «Характер неисправности» акта рекламации, описывайте пожалуйста максимально подробно суть проблемы, с которой Вы столкнулись.
Просим принять во внимание, что описание «**НЕ РАБОТАЕТ**» сервисным центром не рассматривается.